



MANAJEMEN USULAN JABATAN AKADEMIK DAN PENILAIAN ANGKA KREDIT DOSEN PERGURUAN TINGGI

Tim PAK L2 Dikti Wilayah 7



WEB OF SCIENCE



Workshop Manajemen Pengelolaan Usulan Jabatan Akademik dan Penilaian Angka Kredit Dosen Perguruan Tinggi
di lingkungan LLDIKTI Wilayah VII
17-27 Oktober 2022

SISTEMATIKA

01 Penguatan Kelembagaan dan Manajemen PAK di PT

02 FORMULIR2

03 DOKUMEN YANG PERLU DICERMATI DI BIDANG C



MENGAPA PENTING?

- **Salah satu ukuran Kinerja/ mutu PT (Akreditasi)**
Persentase jumlah dosen yang memiliki jabatan fungsional Guru Besar terhadap jumlah seluruh dosen tetap (Jika $P_{GB} \geq 15\%$, maka Skor = 4, PerBAN-PT-3-2019_PTS, Matriks Penilaian IAPT-3.0).
- **Salah satu ukuran Kinerja/ mutu Program studi (Akreditasi BAN)**
Jika $P_{GB_LK_L} \geq 70\%$, maka Skor = 4, IAPS-Matriks-Penilaian-Program-Sarjana.
yang lainnya tergantung ketentuan LAM PS.
- Memberi peluang yang besar untuk berkembang
- Memperoleh kesempatan untuk mendapatkan kesejahteraan yang lebih baik bagi dosen

LATAR BELAKANG



BAGAIMANA MENGELOLANYA?



Rencana Strategis Pengembangan Dosen

Standar Dosen (dan tenaga kependidikan)

Sistem Pengelolaan (Kelembagaan dan Manajemen yang baik)

KELEMBAGAAN & MANAJEMEN JAFA

- SK tentang kelembagaan/ fungsi yang menangani Pengelolaan PAK
- Memiliki kebijakan Internal dari pimpinan PT
- Memiliki struktur dan tugas pokok dan fungsi yang jelas.
- Memiliki personel yang kompeten dan berintegritas dan didukung oleh Tim PAK.
- Dokumen Mutu (SOP dan Formulir)
- Tersedia infrastruktur pendukung.

TIM PENILAI ANGKA KREDIT

(pasal 22, Peraturan Bersama Mendikbud-BKN No. 4, 2014)

- (1) Tim Penilai Jabatan Akademik Dosen terdiri dari unsur teknis yang membidangi pendidikan tinggi, unsur kepegawaian, dan Dosen.
- (2) Susunan keanggotaan Tim Penilai Jabatan Akademik Dosen terdiri: a. Seorang Ketua merangkap anggota dari unsur teknis yang membidangi pendidikan tinggi; b. Seorang Wakil Ketua merangkap anggota; c. Seorang Sekretaris merangkap anggota dari unsur kepegawaian; dan d . Paling kurang 4 (empat) orang anggota dari Dosen.
- (3) Susunan anggota harus berjumlah ganjil.
- (4) Syarat untuk dapat diangkat menjadi anggota: sebagaimana dimaksud pada ayat (2), yaitu : a. Menduduki jabatan/pangkat paling rendah sama dengan jabatan/pangkat Dosen yang dinilai; b. Memiliki keahlian serta mampu untuk menilai prestasi kerja Dosen; dan c. Dapat secara aktif melakukan penilaian .
- (5) Masa jabatan anggota sebagaimana dimaksud pada ayat (2) yaitu 3 (tiga) tahun dan dapat diangkat kembali untuk masa jabatan berikutnya.
- (6) Dalam hal terdapat anggota yang pensiun atau berhalangan 6 (enam) bulan atau lebih, maka Ketua mengusulkan penggantian anggota secara definitif sesuai masa kerja yang tersisa kepada pejabat yang berwenang menetapkan Tim Penilai.
- (7) Anggota yang telah menjabat dalam 2 (dua) kali masa jabatan secara berturut-turut sebagaimana dimaksud pada ayat (3), dapat diangkat kembali setelah melampaui masa tenggang waktu 1 (satu) masa jabatan .
- (8) Dalam hal komposisi jumlah anggota sebagaimana dimaksud pada ayat (2) huruf d tidak dapat dipenuhi, maka anggota dapat diangkat dari pejabat lain yang mempunyai kompetensi dalam penilaian prestasi kerja Dosen.

SYARAT DAN MASA JABATAN ANGGOTA TIM PENILAI ANGKA KREDIT

(pasal 22, Peraturan Bersama Mendikbud-BKN No. 4, 2014)

- a. Menduduki jabatan/pangkat paling rendah sama dengan jabatan/pangkat Dosen yang dinilai;
 - b. Memiliki keahlian serta mampu untuk menilai prestasi kerja Dosen; dan
 - c. Dapat secara aktif melakukan penilaian .
-
- ✓ Masa jabatan anggota 3 tahun dan dapat diangkat kembali untuk masa jabatan berikutnya
 - ✓ Dalam hal terdapat anggota yang pensiun atau berhalangan 6 (enam) bulan atau lebih, maka Ketua mengusulkan penggantian anggota secara definitif sesuai masa kerja yang tersisa kepada pejabat yg berwenang menetapkan Tim Penilai.
 - ✓ Anggota yang telah menjabat dalam 2 (dua) kali masa jabatan secara berturut-turut dapat diangkat kembali setelah melampaui masa tenggang waktu 1 (satu) masa jabatan,
 - ✓ Dalam hal komposisi jumlah anggota tidak dapat dipenuhi, maka anggota dapat diangkat dari pejabat lain yang mempunyai kompetensi dalam penilaian prestasi kerja Dosen.

TUGAS POKOK

TIM PAK

Membantu Pimpinan PT
dalam dalam pengurusan
JaFa

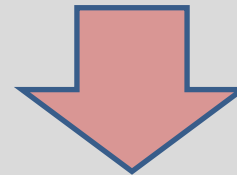

Dapat disusun secara detail,
utamanya mulai dari
aktivitas memeriksa
dokumen pengajuan,
menilai dan meverifikasi

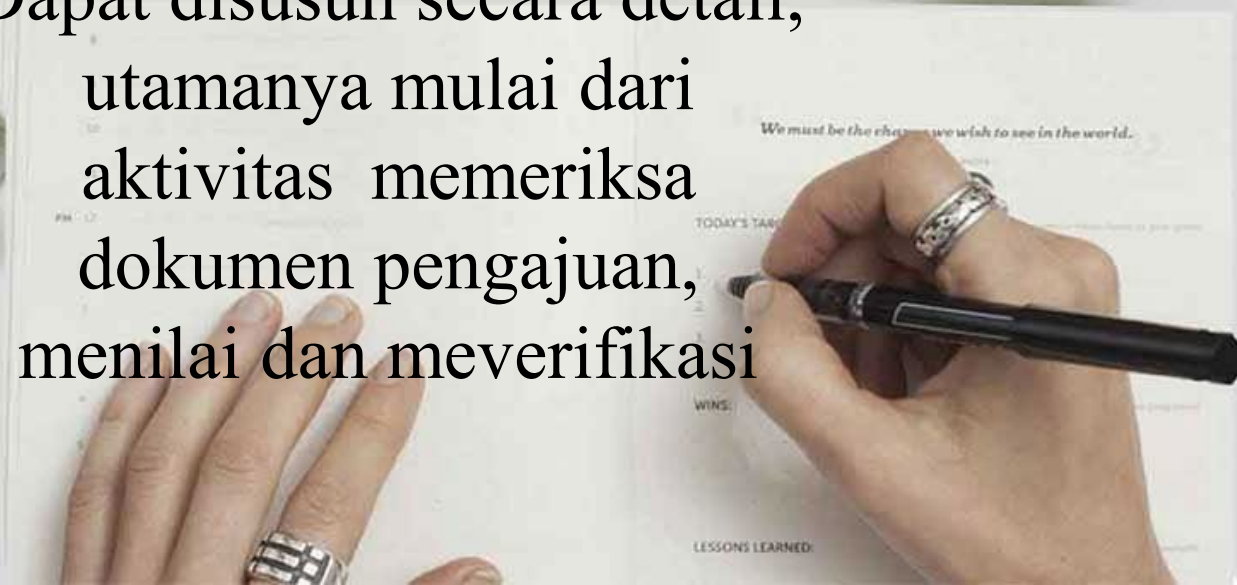



PENGURUSAN JAJA

Bagian SDM

Menginformasikan ke Fakultas dosen yang waktunya mengurus jabatan akademik dan yang sudah memenuhi persyaratan untuk pengajuan jabatan fungsional kepada fakultas.



FAKULTAS

Menginformasi dosen untuk menyiapkan dokumen usulan kenaikan jabatan fungsional



DOSEN

Dosen mengumpulkan data pelaksanaan kegiatan Tri Dharma



FAKULTAS

Fakultas memeriksa Dokumen yang sudah terkumpul dan menyampaikan ke Tim PAK untuk penilaian dan verifikasi



SOP PENGURUSAN JAJA

TIM PAK

Melakukan penilaian dan verifikasi dan membuat rekomendasi ke Fakultas.



FAKULTAS

Menyampaikan dokumen ke Senat untuk mendapatkan pertimbangan melalui sidang Senat Fakultas / Institusi



SENAT

Memberikan pertimbangan (**khusus untuk LK dan GB pengusul presentasi terkait dengan visi, misi dan komitmen**). Jika ada persetujuan dari senat, maka dokumen selanjutnya akan disampaikan ke Bagian SDM



SDM dan Dosen





SDM mengunggah dokumen ke SilaDikti bersama-sama dengan dosen.

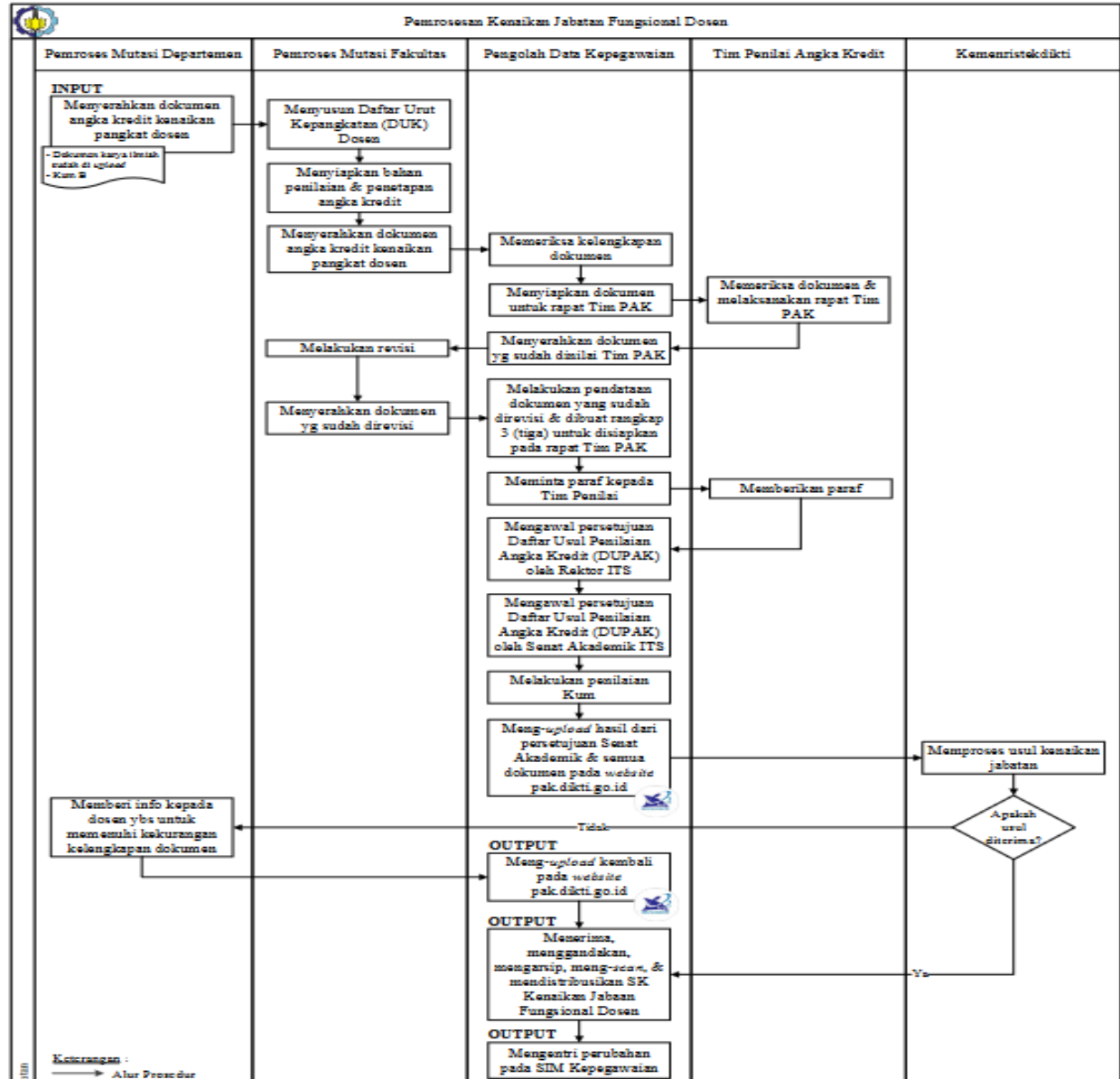

CONTOH

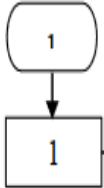

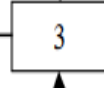
CONTOH

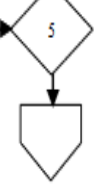
No	Aktifitas	Pelaksana						Mutu Baku			Ket
		SDM	Fakultas	Dosen	Senat Fakultas / Institusi	Tim Penilai	LLDIKTI	Persyaratan/ Kelengkapan	Waktu	Output	
1	Memberikan informasi dan mengingatkan terkait data dosen yang sudah memenuhi persyaratan untuk pengajuan jabatan fungsional kepada fakultas							Data Pegawai	1 Hari	Form Data Pegawai yang sudah memenuhi persyaratan	
2	Memberikan informasi kepada dosen yang bersangkutan untuk segera mengajukan usulan kenaikan jabatan fungsional							Form Data Pegawai yang sudah memenuhi persyaratan	1 Hari	Form Data Pegawai yang sudah memenuhi persyaratan	
3	Dosen mengumpulkan data pelaksanaan kegiatan Tri Dharma							Berkas Tri Dharma	14 Hari	Form Template PAK terisi	
4	Dokumen yang sudah terkumpul diajukan ke Fakultas untuk mendapatkan rekomendasi							Form Template PAK terisi, Berkas Hardcopy	1 Hari	Pengesahan Form PAK bid. A,C,D dan bid. B oleh Rektor	
5	Dokumen yang telah direkomendasikan oleh Fakultas selanjutnya diajukan Pengesahan melalui sidang Senat Fakultas / Institusi (melalui kesekretariatan)							Pengesahan Form PAK bid. A,C,D dan bid. B oleh Rektor	1 Hari	Berita Acara Senat	

KUNCINYA

SESUAIKAN
DENGAN STRUKTUR
DAN KONDISI
ORGANISASI.

MENGACU PADA
SOP DALAM SPMI



FORMULIR

CEK ISIAN FORMULIR

Pastikan formulir benar.

Isian formulir benar

Penandatanganan formulir tepat.

SURAT PERNYATAAN
MELAKSANAKAN KEGIATAN PENDIDIKAN DAN PENGAJARAN

**SURAT PERNYATAAN
MELAKSANAKAN
KEGIATAN
PENDIDIKAN DAN
PENGAJARAN**

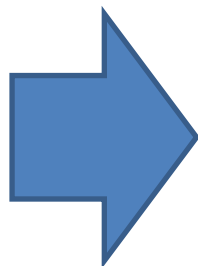

Yang bertandatangan dibawah ini :

Nama :
 NIP/NIDN :
 Pangkat /Gol. Ruang :
 Jabatan :
 Unit Kerja :

DIISI IDENTITAS
ATASAN/PIMPINAN
LANGSUNG DARI
DOSEN PENGUSUL

Menyatakan Bahwa :

Nama :
 NIP/NIDN :
 Pangkat /Gol. Ruang :
 Jabatan :
 Unit Kerja :

DIISI IDENTITAS
DOSEN PENGUSUL

Telah Melaksanakan Pendidikan dan Pengajaran Sebagai Berikut :

No.	Uraian Kegiatan	Tanggal	Satuan Hasil	Jumlah Volume Kegiatan	Angka Kredit	Jumlah Angka Kredit	Keterangan / Bukti Fisik
1	2	3	4	5	6	7	8
I UNSUR PENDIDIKAN							
Pendidikan sekolah dan memperoleh ijazah/gelar							
1.	Magister/Doktor						
	Total						
II PELAKSANAAN PENDIDIKAN							
A. Melaksanakan perkuliahan/tutorial dan membimbing, menguji serta menyelenggarakan pendidikan di laboratorium, praktik keguruan bengkel/studio/kebun percobaan/teknologi pengajaran dan praktik lapangan							
1.						
2.						
	Total						
B. Mengembangkan bahan kuliah							
1.						
2.						
	Total						
C. Menduduki jabatan pimpinan perguruan tinggi							
1.						
2.						
	Total						
dst.							

Demikian surat pernyataan ini dibuat untuk digunakan sebagaimana mestinya.

TTD PENGESAHAN TIDAK
BERDIRI PADA HALAMAN
TERPISAH



.....20.....

TTD + STEMPEL

(Nama Atasan/Pimpinan Langsung)

SURAT PERNYATAAN
MELAKSANAKAN KEGIATAN PENELITIAN

**SURAT PERNYATAAN
MELAKSANAKAN
KEGIATAN
PENELITIAN**

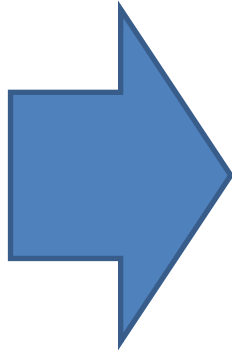

Yang bertandatangan dibawah ini:

Nama :
 NIP/NIDN :
 Pangkat /Gol. Ruang :
 Jabatan :
 Unit Kerja :

DIISI IDENTITAS
ATASAN/PIMPINAN
LANGSUNG DARI
DOSEN PENGUSUL

Menyatakan Bahwa:

Nama :
 NIP/NIDN :
 Pangkat /Gol. Ruang :
 Jabatan :
 Unit Kerja :

DIISI IDENTITAS
DOSEN PENGUSUL

Telah Melaksanakan Penelitian Sebagai Berikut:

No.	Uraian Kegiatan	Tanggal	Satuan Hasil	Jumlah Volume Kegiatan	Angka Kredit	Jumlah Angka Kredit	Keterangan / Bukti Fisik
1	2	3	4	5	6	7	8
III PELAKSANAAN PENELITIAN							
A. Menghasilkan Karya Ilmiah							
1.	Harus Memuat : <ul style="list-style-type: none"> • Judul Karya Ilmiah • Penulis • Nama Jurnal • Penerbit • Volume • Halaman • dll 						Masukkan URL yang menjadi bukti unggahan pada Kum C, seperti: <ul style="list-style-type: none"> • URL Web Jurnal • URL Dokumen • URL Indeks Jurnal • URL Cek Plagiasi
2.						
	Total						
dst.							

Demikian surat pernyataan ini dibuat untuk digunakan sebagaimana mestinya.

TTD PENGESAHAN TIDAK
BERDIRI PADA HALAMAN
TERPISAH



.....20.....

TTD + STEMPEL

(Nama Atasan/Pimpinan Langsung)

SURAT PERNYATAAN

MELAKSANAKAN KEGIATAN PENGABDIAN KEPADA MASYARAKAT

**SURAT PERNYATAAN
MELAKSANAKAN
KEGIATAN PKM**

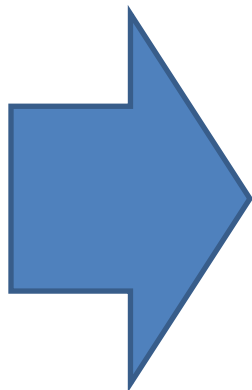

Yang bertandatangan dibawah ini :

Nama :
 NIP/NIDN :
 Pangkat /Gol. Ruang :
 Jabatan :
 Unit Kerja :

DIISI IDENTITAS
 ATASAN/PIMPINAN
 LANGSUNG DARI
 DOSEN PENGUSUL

Menyatakan Bahwa :

Nama :
 NIP/NIDN :
 Pangkat /Gol. Ruang :
 Jabatan :
 Unit Kerja :

DIISI IDENTITAS
 DOSEN PENGUSUL

Telah Melaksanakan Penelitian Sebagai Berikut :

No.	Uraian Kegiatan	Tanggal	Satuan Hasil	Jumlah Volume Kegiatan	Angka Kredit	Jumlah Angka Kredit	Keterangan / Bukti Fisik
1	2	3	4	5	6	7	8
IV PELAKSANAAN PENGABDIAN KEPADA MASYARAKAT							
A. Memberi latihan/penyuluhan/penataran/ceramah pada masyarakat							
1.						
2.						
	Total						
B. Memberi pelayanan kepada masyarakat atau kegiatan lain yang menunjang pelaksanaan tugas umum pemerintah dan pembangunan							
1.						
2.						
	Total						
dst.							

Demikian surat pernyataan ini dibuat untuk digunakan sebagaimana mestinya.

.....20.....

TTD PENGESAHAN TIDAK
 BERDIRI PADA HALAMAN
 TERPISAH



TTD + STEMPEL

(Nama Atasan/Pimpinan Langsung)

SURAT PERNYATAAN
MELAKSANAKAN KEGIATAN PENUNJANG TRIDHARMA PT

**SURAT
PERNYATAAN
MELAKSANAKAN
KEGIATAN
TRIDHARMA PT**

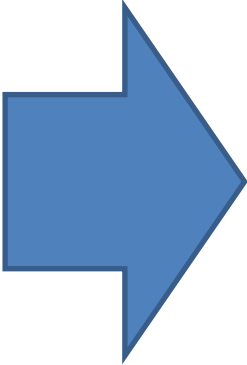

Yang bertandatangan dibawah ini :

Nama :
 NIP/NIDN :
 Pangkat /Gol. Ruang :
 Jabatan :
 Unit Kerja :

DIISI IDENTITAS
ATASAN/PIMPINAN
LANGSUNG DARI
DOSEN PENGUSUL

Menyatakan Bahwa :

Nama :
 NIP/NIDN :
 Pangkat /Gol. Ruang :
 Jabatan :
 Unit Kerja :

DIISI IDENTITAS
DOSEN PENGUSUL

Telah Melaksanakan Penelitian Sebagai Berikut :

No.	Uraian Kegiatan	Tanggal	Satuan Hasil	Jumlah Volume Kegiatan	Angka Kredit	Jumlah Angka Kredit	Keterangan / Bukti Fisik
1	2	3	4	5	6	7	8
V PENUNJANG TUGAS DOSEN							
A. Menjadi anggota dalam suatu panitia/badan pada perguruan tinggi							
1.						
2.						
	Total						
B. Menjadi anggota organisasi profesi Dosen							
1.						
2.						
	Total						
C. Berperan serta aktif dalam pertemuan ilmiah							
1.							
2.							
	Total						
	dst.						

Demikian surat pernyataan ini dibuat untuk digunakan sebagaimana mestinya.

.....20.....

TTD PENGESAHAN TIDAK
BERDIRI PADA HALAMAN
TERPISAH



TTD + STEMPEL

(Nama Atasan/Pimpinan Langsung)

**LEMBAR PERNYATAAN PENGESAHAN
HASIL VALIDASI KARYA ILMIAH**

Yang bertandatangan dibawah ini Rektor/Ketua/Direktur¹
Menyatakan dengan sebenarnya bahwa **karya ilmiah** yang diajukan sebagai bahan penilaian
penetapan angka kredit dan kenaikan jabatan fungsional/pangkat dosen ke² atas nama :

Nama	:	 <div style="border: 1px solid black; padding: 5px; width: fit-content; margin: 0 auto;"> DIISI IDENTITAS DOSEN PENGUSUL YANG DIAJUKAN JABATAN AKADEMIKNYA </div>
NIP/NIDN	:	
Pangkat, Gol. Ruang, TMT	:	
Jabatan, TMT	:	
Bidang Ilmu	:	
Jurusan/Program Studi	:	
Unit Kerja	: Fakultas ³ Atau Jurusan.... ⁴ Pada.... ¹	

Telah diperiksa dan divalidasi dengan baik, dan kami turut bertanggungjawab bahwa **Karya Ilmiah** tersebut telah memenuhi syarat kaidah ilmiah, norma akademik dan norma hukum, sesuai dengan Peraturan Menteri Pendidikan Nasional Nomor 17 Tahun 2010 tentang Pencegahan dan Penanggulangan Plagiat di Perguruan Tinggi.

Demikian surat pernyataan ini saya buat untuk digunakan sebagaimana mestinya.

..... 20.....

TTD PENGESAHAN TIDAK
BERDIRI PADA HALAMAN
TERPISAH

←

TTD + STEMPEL

(Nama Pimpinan PT yang menyatakan)

Keterangan :

- 1 : Nama Perguruan Tinggi
- 2 : Ajuan ke Jabatan Apa, Pastikan Sudah Sesuai Data Siladikti
- 3 : Nama Fakultas, disesuaikan dengan yang tercantum pada SK Dosen Tetap dan Data Siladikti
- 4 : Nama Jurusan, disesuaikan dengan yang tercantum pada SK Dosen Tetap dan Data Siladikti



**SURAT PERNYATAAN
KEABSAHAN KARYA ILMIAH**

Yang bertandatangan dibawah ini :

Nama :
 NIP/NIDN :
 Tempat Tanggal Lahir :
 Pangkat, Gol. Ruang, TMT :
 Jabatan, TMT :
 Bidang Ilmu :
 Jurusan/Program Studi :
 Unit Kerja : Fakultas Atau Jurusan.... Pada...¹

DIISI IDENTITAS DOSEN
PENGUSUL YANG
DIAJUKAN JABATAN
AKADEMIKNYA

Dengan ini menyatakan bahwa Karya Ilmiah, seperti di bawah ini :

No.	Karya Ilmiah	Judul	Identitas Karya Ilmiah
1.			
2.			
3.			
4.			
5.			
dst.			

JUDUL DAN JUMLAH
KARYA ILMIAH
DISESUAIKAN DENGAN
YANG TERCANTUM PADA
DUPAK DAN SURAT
PERNYATAAN
MELAKSANAKAN
KEGIATAN PENELITIAN

1. Adalah benar karya saya sendiri atau bukan plagiat hasil karya orang lain dan saya ajukan sebagai bahan penilaian penetapan angka kredit dan kenaikan jabatan/pangkat ke.....²
2. Apabila dikemudian hari terbukti bahwa karya ilmiah ini bukan karya saya sendiri atau plagiat hasil karya orang lain, maka saya bersedia menerima sanksi sesuai ketentuan perundangundangan yang berlaku

Demikian surat pernyataan ini saya buat untuk digunakan sebagaimana mestinya.

Mengetahui :

Rektor/Ketua/Direktur (Nama PT)

.....20.....

Yang Membuat Pernyataan,

TTD + STEMPEL PT

TTD PENGESAHAN
TIDAK BERDIRI PADA
HALAMAN TERPISAH

Meterai + TTD

(Nama Pimpinan PT)

=(Nama Dosen Pengusul)

Keterangan :

1: Nama Perguruan Tinggi;

2: Ajuan ke Jabatan Apa, Pastikan Sudah Sesuai Data Siladikti

Contoh Surat Kebutuhan dan Formasi Jabfung Dosen (Khusus Lektor Kepala dan Profesor) :

**KEABSAHAN
KARYA
ILMIAH**

**KEBUTUHAN DAN FORMASI JABATAN
FUNGSIONAL DOSEN**

FAKULTAS

Nomor :..... 202....

Menerangkan bahwa kebutuhan dan formasi jabatan fungsional dosen Universitas

Pada Fakultas tahun 2022-2027 sebagai berikut :

Jumlah Dosen (saat ini)	Kelompok Keilmuwan A		Kebutuhan Pengembangan Keilmuwan A	Jumlah Formasi yang tersedia
	Lektor Kepala	Profesor		
		1	A	1 Profesor A
		1	A1	2 Profesor A1
	2			2 Lektor Kepala A1
		1	A2	1 Profesor A3
	2			2 Lektor Kepala A2
		1	A3	Profesor A3
	2			2 Lektor Kepala A3
		1	A4	1 Profesor A4
	2			2 Lektor Kepala A4
		1	B	1 Profesor
			B1	Dst
Jumlah	8	6		

Demikian surat keterangan ini dibuat, untuk dapat dipergunakan sebagaimana mestinya.

....., 20.....

Pimpinan Perguruan Tinggi

.....

NIP.

**KEBUTUHAN
DAN FORMASI
JAFU DOSEN**

KESALAHAN DALAM MELENGKAPI DOKUMEN BUTIR PENELITIAN (BUTIR C)

pak.kemdikbud.go.id/pakdosen/index.php/home/admin

uTube Google Maps Coba Gratis Hasil Cari Yahoo un... Tarif BPJS Kesehata... Seri SP2DK: Menge... Zoom Kemenkes Telusuri... WhatsApp

Formulir Penilaian Kenaikan Jabatan Dosen

MODEL A
KENAIKAN JABATAN AKADEMIK

LEMBAR PENILAIAN ANGKA KREDIT
UNTUK USULAN KENAIKAN JABATAN AKADEMIK DOSEN
OLEH TIM PENILAI ANGKA KREDIT DOSEN TINGKAT PUSAT
(UNTUK JABATAN AKADEMIK LEKTOR KEPALA DAN GURU BESAR)

A. Identitas Dosen Pengusul

a. Nama	:	
b. NIP/Karpeg/NIDN	:	196706052006041017/P 505559/0005066703
c. Tempat dan Tanggal Lahir	:	BLANG ADO, 05 Juni 1967
d. Pangkat/Golongan/TMT	:	Penata Tingkat I III/d, 01 Oktober 2016
e. Jurusan atau Departemen	:	Ilmu Hukum
f. Fakultas	:	Hukum
g. Perguruan Tinggi	:	Universitas Malikussaleh

Cek Usulan:
"semua Data dgn Benar"

B. Jabatan Akademik Dosen Terakhir

a. Nama Jabatan/TMT : Lektor, 01 Juli 2014

b. Bidang Ilmu untuk Penugasan : Ilmu Hukum

C. Ijazah Pendidikan Tertinggi

a. Jenis Pendidikan Tertinggi : S1 S2 S3

b. Tahun masuk kuliah : - Tahun -

c. Tahun lulus : 2005

d. Bidang ilmu : Ilmu Hukum

e. Perguruan Tinggi :

D. Jabatan Akademik Baru yang Diusulkan

a. Tingkat Jabatan Akademik : Lektor Kepala

b. Kesesuaian dengan Kebutuhan dan Formasi : Sesuai Tidak Sesuai

c. Jenis Kenaikan Jabatan : 1. Reguler

3. Loncat jabatan

Cek Usulan:
"semua Data dgn Benar"

E.3. Syarat Tambahan

Bukti Kinerja: "Harus Lengkap"

- 1. Ketua Penelitian nilai minimal 100 juta
 - 2. Membimbing Program Doktor
 - 3. Menguji minimal 3 program doktor
 - 4. Reviewer minimal 2 JIB
- (Alternative/salah satu)

E.4. Perolehan Angka Kredit

Unsur	Kumulatif Lama	Perolehan Lebihan	Perolehan Baru		Total Perolehan	Diperlukan	Pemenuhan persyaratan angka kredit	Kumulatif Baru
			Diusulkan	Penilai				
(1)	(2)	(3)	(4)	(5)	(6)	(7)	(8)	(9)
A. Pendidikan	111	0	55	55	0	0	✓	150
B. Pelaksanaan Pendidiran	67.5	0	55	55	55	40	✓	122.5
C. Melaksanakan Penelitian → Lihat Detail	52.5	10.91	(80) 100	30	40.91	40	✓	93.41
D. Pengabdian kpd Masy.	15	0	7	7	7	maks. 10	✓	22
E. Penunjang	15	0	10	10	10	maks. 10	✓	25

Persyaratan Angka Kredit "Harus Terpenuhi"

File Home Insert Draw Design Transitions Animations Slide Show Record Review View Help Acrobat Tell me what you want to do

Paste New Slide Section Slides Font Paragraph Drawing Editing Adobe Acrobat

Clipboard Slides Font Paragraph Drawing Editing Adobe Acrobat

4.4. Persiapan Angka Kredit

4. Reviewer minimal 2 JIB (Alternatif/salah satu)

Uraian	Kumulatif Lama	Poin/Nilai	Poin/Nilai	Poin/Nilai	Total Poin/Nilai	Diperoleh	Persentase pencapaian angka kredit	Kumulatif Baru
A. Hiasan	100	0	0	0	0	0	0	100
B. Deskripsi/Deskripsi	407,4	0	0	0	0	0	0	100,4
C. Menekankan/Perbaikan	523,1	0	0	0	0	0	0	58,1
D. Pengisian dan Nilai	11	0	0	0	0	0	0	22
E. Penutup	11	0	0	0	0	0	0	24

Persiapan Angka Kredit dari "Status Terpancuh"

45

Bukti Acara Rapat Senat dan tanda tangan kehadiran anggota Senat: "terpenting usulan Guru Besar di Bidang apa???"

Hal-Hal penting yang belum dilakukan pengusul untuk perbaikan baik ke Panitia maupun PT

46

Hasil penilaian dari panitia

1. Disarankan
2. Belum dapat disarankan

16 15 14 13 12 11 10 9 8 7 6 5 4 3 2 1 0 1 2 3 4 5 6 7 8 9 10 11 12 13 14 15 16

pakemdikbud.go.id/pakdosen/index.php/home/admin

F. Pertimbangan/Persetujuan Senat Perguruan Tinggi

a. Kelengkapan Surat Pertimbangan/Persetujuan: Ada Tidak Ada

b. Bidang Ilmu Penugasan yang diusulkan: (jilmana ada)

G. Kesesuaian Bidang Ilmu untuk Penugasan Jabatan Akademik

a. Kesesuaian antara bidang ilmu Doktor (S3) atau Pendidikan Tertinggi lainnya dengan bidang ilmu penugasan Guru Besar atau Lektor Kepala yang diusulkan: Ya Tidak

b. Kesesuaian antara bidang ilmu penugasan Guru Besar atau Lektor Kepala yang diusulkan dengan bidang ilmu Penugasan Jabatan Akademik Usulan yang terakhir: Ya Tidak

Keterangan: Jika G b tidak, maka angka kredit kumulatif untuk bidang Pendidikan (A) dan Penelitian (B) yang diperoleh sampai jabatan akademik terakhir, keduanya dianggap net. (0)

H. Pesan untuk Perguruan Tinggi

Pesan untuk Panitia:

Pesan untuk Perguruan Tinggi:

Bukti Acara Rapat Senat dan tanda tangan kehadiran anggota Senat: "terpenting usulan Guru Besar di Bidang apa???"

Hal-Hal penting yang belum dilakukan pengusul untuk perbaikan baik ke Panitia maupun PT

Click to add notes

I. Hasil penilaian

Direkomendasikan agar **usulan diproses lebih lanjut** ke Lektor Kepala dalam bidang ilmu penugasan jabatan akademik :

T.M.T:

01 - Bulan -

Hasil penilaian dari penilai
1. Direkomendasi
2. Belum dapat direkomendasi

Perlu perbaikan usulan karena belum memenuhi persyaratan sebagai berikut:

analisis, tata tulis, dan aspek ilmiah lainnya).

4. Komentar untuk karya penelitian : 'Judul Buku: Pengelolaan Taman Hutan Raya Pocut Meurah Intan Geunong Seulawah sebagai Paru- Paru Dunia (Ditinjau dari Undang-Undang No.41 Tahun 1999 tentang Kehutanan), Penulis Buku: Fatahillah, S.H., M.Hum, ISBN: 978-979-1372-71-8, Penerbit: Unimal Press Lhokseumawe, Jumlah Halaman:

Usulan ditolak karena angka kredit belum terpenuhi. Semua dokumen perlu diunggah lengkap, dan mudah dibuka. Masih diperlukan tambahana artikel lain lain agar angka kredit terpenuhi. Nilai pada penilaian ulang bisa berubah kalau ternyata dijumpai fakta-fakta lain.

- Kelengkapan Bukti Kinerja
- Angka Kredit
- Karya Ilmiah (Karil) Syarat Khusus
- Syarat Tambahan
- URL bukti pendukung Karil tidak dapat diakses

Poin-Poin yang perlu perbaikan
bagi pengusul

- Kelengkapan Bukti Kinerja
- Angka Kredit
- Karya Ilmiah (Karil) Syarat Khusus
- Syarat Tambahan
- URL bukti pendukung Karil tidak dapat diakses
- Hasil Test Similarity
- Indek sasi
- Bukti Korespondensi
- Kesesuaian Bidang Ilmu



Poin-Poin yang perlu perbaikan bagi pengusul

J. Kesimpulan Hasil Penilaian

Kesimpulan (Wajib diisi) :

Solusi (Wajib jika perbaikan) :



Kesimpulan diterima atau ditolak jika ditolak maka catatan apa saja yang harus dipenuhi

Dokumen Usulan [DOWNLOAD SEMUA FILE]

No.	Jenis Dokumen	Type File	Aksi
1	SCAN Surat Pengantar dari Pimpinan PT/Kopertis/Kementerian Terkait	application/pdf	Lihat File
2	SCAN Surat Pengantar dari Pimpinan PT/Kopertis/Kementerian Terkait	application/pdf	Lihat File
3	SCAN Surat Pengantar dari Pimpinan PT/Kopertis/Kementerian Terkait [Update September 2022: Revisi ke-1] Surat Pengantar dari Pimpinan	application/pdf	Lihat File
4	SCAN Resume dari pak.dikti.go.id (Cap + Tanda Tangan)	application/pdf	Lihat File
5	SCAN Ijazah Terakhir (Disertai Sertifikat Akreditasi Prodi (Khusus S3) dan Penyetaraan Ijazah (untuk lulusan LN		Lihat File
6	PDF Ringkasan (dilengkapi dengan cover, lembar pengesahan, daftar isi) Disertasi/Thesis sesuai pendidikan tera		Lihat File
7	SCAN Rekap DUPAK (Lampiran 3 PB)		Lihat File
8	SCAN Penetapan Angka Kredit Terakhir		Lihat File
9	SCAN SK Jabatan Terakhir	application/pdf	Lihat File
10	SCAN SK Pangkat Terakhir	application/pdf	Lihat File
11	SCAN PPKP (DP3) 2 Tahun Terakhir SKP TAHUN 2016	application/pdf	Lihat File
12	SCAN PPKP (DP3) 2 Tahun Terakhir SKP TAHUN 2017	application/pdf	Lihat File
13	SCAN Surat Keterangan Melaksanakan Penelitian	application/pdf	Lihat File

Hati2 dokumen yang di uplode:
Contoh:
1.abstark desertasi: dilengkapi dari cover depan-tangan tangan pembimbing, daftar isi
2. Ijazah dilengkapi hasil akreditasi Prodi

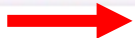

REVISI KE-1 (14 September 2022)

1 Menyusun karya ilmiah – Hasil penelitian atau pemikiran yang dipublikasikan – Jurnal Ilmiah – Nasional Terakreditasi/Peringkat 1 dan 2

1 Judul Artikel: Putusan Mahkamah Konstitusi: Dampaknya terhadap Perubahan Undang-Undang dan Penegakan Hukum Pidana1 Constitutional Court Decisions: Their Impact on Law Amendments and Criminal Law Enforcement
, Penulis: kedua, Nama Jurnal: Jurnal Konstitusi , Volume Jurnal: 18, Nomor Jurnal: 3, Tahun Terbit Jurnal: 2021, Halaman: 480 - 503 , ISSN: 2548-1657, Penerbit: Mahkamah Konstitusi Republik Indonesia , DOI: <https://doi.org/10.31078/jk1831>

[Buka Profil Sinta](#)

[+ Beri Komentar \(Ada\)](#)

2021

1

1

3,3

3,3

2,9

Pindah ke:

C.P.Penelitian

[Buka URL](#) | [DOI](#) | [Alamat Web Jurnal](#) | [URL Dokumen](#) | [URL index jurnal](#)

Operator harus mengecek dengan pengusul dokumen2 yang di uplode

2 Judul Artikel: Tinjauan Pemidanaan Pelaku Pelecehan Seksual Terhadap Anak Berdasarkan Pasal 47 Qanun Jinayat Dikaitkan dengan Perlindungan Anak Sebagai Korban
, Penulis: ketiga, Nama Jurnal: Al-Mashlahah: Jurnal Hukum Islam dan Pranata Sosial Islam , Volume Jurnal: 9, Nomor Jurnal: 2, Tahun Terbit Jurnal: 2021, Halaman: - , ISSN: 2339-2800 , Penerbit: Program Studi AHWAL AL SYAKHSIYAH STAI AL HIDAYAH BOGOR, DOI: ; 10.30868/am.v9i02.1729

[Buka Profil Sinta](#)

[+ Beri Komentar \(Ada\)](#)

2021

1

1

4

4

3,6

Pindah ke:

C.P.Penelitian

[Buka URL](#) | [DOI](#) | [Alamat Web Jurnal](#) | [URL Dokumen](#) | [URL index jurnal](#)

pak.kemdikbud.go.id/pakdosen/index.php/home/admin

[YouTube](#)
[Google](#)
[Maps](#)
[Coba Gratis](#)
[Hasil Cari Yahoo un...](#)
[Tarif BPJS Kesehata...](#)
[Seri SP2DK: Menge...](#)
[Zoom](#)
[Kemenkes Telusuri...](#)
[WhatsApp](#)

3 Judul Artikel: Perlindungan Hukum Terhadap Kelompok Agama Minoritas Dalam Hukum Pidana Indonesia / Veritas et Justitia, Penulis: pertama, Nama Jurnal: Jurnal Ilmu Hukum, Volume Jurnal: 4, Nomor Jurnal: 1, Tahun Terbit Jurnal: 2018, Halaman: 155 - 179 , ISSN: 2460-0555 , Penerbit: Fakulas Hukum Universitas Katolik Parahyangan , DOI: 10.25123/vej.2912

[Buka Profil Sinta](#)

+ Beri Komentar (Ada)

2018	1	1	25	25	23
------	---	---	----	----	----

Pindah ke:

[Buka URL | DOI | Alamat Web Jurnal | URL Dokumen | URL index jurnal](#)

3 Menyusun karya ilmiah → Hasil penelitian atau pemikiran yang dipublikasikan → Jurnal Ilmiah → Nasional

4 Judul Artikel: Sistem Pertanggung Jawaban Pidana Perkembangan Dan Penerapan , Penulis: pertama, Nama Jurnal: Jurnal Bina Mulia Hukum , Volume Jurnal: 2, Nomor Jurnal: 1, Tahun Terbit Jurnal: 2017, Halaman: 132 - 137, ISSN: 2528-7273, Penerbit: Fakultas Hukum Universitas Padjadjaran, DOI: 10.23920/jbmh.v2n1.11

[Buka Profil Sinta](#)

+ Beri Komentar (Ada)

2017	1	1	0 (24.5)	0	0
------	---	---	-------------	---	---

Pindah ke:

[Buka URL | DOI | Alamat Web Jurnal | URL Dokumen](#)

JUMLAH

88.1 40

Operator harus mengecek dengan pengusul dokumen2 yang di uploade

Operator harus teliti: Ada Data yang kurang??

12	SCAN PPKP (DP3) 2 Tahun Terakhir SKP TAHUN 2017	application/pdf	Lihat File
13	SCAN Surat Keterangan Melaksanakan Penelitian	application/pdf	Lihat File
14	SCAN Persetujuan/Pertimbangan Senat	application/pdf	Lihat File
15	SCAN Daftar Hadir Anggota Senat PT	application/pdf	Lihat File
16	SCAN Surat Pernyataan Pengesahan Hasil Validasi Karya Ilmiah	application/pdf	Lihat File
17	SCAN Surat Pernyataan Keabsahan Karya Ilmiah <i>[Update September 2022: Revisi ke-1] Surat Pernyataan Keabsahan Karya Ilmiah</i>	application/pdf	Lihat File
18	SCAN Surat Pernyataan Keabsahan Karya Ilmiah	application/pdf	Lihat File
19	SCAN Sertifikat Pendidik	application/pdf	Lihat File
20	Dokumen Kebutuhan dan Formasi Jabatan Fungsional <i>Dokumen Kebutuhan Jabatan Lektor kepala pada Fakultas Hukum UNIMAL</i>	application/pdf	Lihat File

Keputusan Penilaian

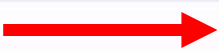

Muncul diterima/ditolak pada tanggal berapa

Penilai/Reviewer

SIMPAN VALIDASI CETAK MODEL A

BUTIR C PENELITIAN



UNSUR PENILAIAN

Tim PAK melakukan penilaian karya ilmiah terkait dengan:

1. relevansi kompetensi dosen dengan substansi karya ilmiah;
2. kesesuaian antara lingkup/subyek area jurnal dengan karya ilmiah yang diusulkan;
3. kepastian tidak ada pelanggaran integritas akademik.

**Tidak lagi diperlukan peer review

Hasil Penilaian oleh Tim PAK agar memberikan penjelasan terkait pemenuhan masing-masing unsur penilaian serta saran yang diberikan

ALASAN BELUM DIREKOMENDASI BUTIR PENELITIAN (BUTIR C)

NO	ALASAN	SOLUSI
1	Artikel syarat khusus belum terpenuhi	Pahami kelompok kenaikan Jafa/pangkat.pahami kriteria jurnal untuk pemenuhan artikel starat khusus
2	URL Bukti pendukung Karil tidak dapat diakses (jurnal, dokumen artikel, hasil tes kemiripan) dan masih menempatkannya di drop box/google drive.	Berikan URL yang benar dan fokus pada karil yang diajukan Jurnal dan artikel langsung laman sesuai dengan permintaan Hasil tes kemiripan di repository insititusi

ALASAN BELUM DIREKOMENDASI BUTIR PENELITIAN (BUTIR C)

NO	ALASAN	SOLUSI
3	Hasil tes kemiripam diragukan (tes untuk pelanggaran etika)	Lampirkan hasil tes kemiripan yang benar (jangan ada rekayasa) Berikan komentar hasil tes
4	Ketidaksesuaian bidang ilmu penugasan jafa , Pendidikan terakhir, karya ilmiah	Pemetaan bidang ilmu secara institusional Pahami bahwa syarat ke GB wajib sesuai dengan S3

URL Bukti Pendukung

1. Salah Penempatan Karil (Karil A ditaruh di Karil B)
2. Salah mengisi URL Jurnal atau artikel
3. Karil sebelum tahun 2015 tidak di uplode lengkap di repository PT (hanya artikel, tanpa caver, daftar isi..)
4. Karil tidak bisa di acces/dibuka dan tidak disertakan user name atau password artikel
(Sertakan sertifikat akreditasi Jurnal dan proses submit, review, accpeted/ CA)

TIDAK TERPENUHINYA SYARAT KHUSUS

1. Usulan Pertama AA - Lektor :

- a. Penulis pertama Prosiding
- b. Similarity Plagiarsm Cheker (Turnitin, Ithenticate, ~~Plagiarisma.net~~)

2. Usulan LK

- a. S2 : Hanya Jurnal Internasional nilai Maksimal 20
(syarat JIB/JIT Data Bereputasi)
- b. S3 : Jurnal Nasional (Syarat Terakreditasi peringkat Sinta 1 dan 2)

3. Profesor

- a. Jurnal discontinued, cancel, Predatory, Hijacker, Diragukan)
- b. Jurnal Bereputasi tetapi bagian dari Desertasi (bisa dinilai > 50%).
- c. Jurnal Bereputasi tetapi artikel tidak sesuai scope jurnal
- d. Jurnal Terindeks di Scimago tetapi terbit tidak teratur/artikelnya ratusan tiap Vol. dan No.
- e. Lonjat Jabatan 4 JIB syarat SJR tidak terpenuhi atau jumlah angka kredit kurang
- f. Syarat Corespondent Author (CA) tidak substansitif
- g. ethical clearance penelitian.

TES KEMIRIPAN/ CEK PLAGIASI

- Harus menggunakan *software* cek plagiasi yang dapat dipertanggungjawabkan (Turnitin atau Itenthicate)

Apabila cek plagiasi menggunakan software yang tidak kredibel dan tidak sesuai dengan Peraturan Bersama Menteri Pendidikan dan Kebudayaan dan Kepala BKN Nomor 24 Tahun 2014 dan tidak sesuai Surat Edaran Dirjen Dikti nomor 1753/D2/KP/2016 tanggal 12 Juli 2016 maka pengusulan *tidak dapat diproses* dan akan dikembalikan kepada pengusul untuk diperbaiki

- Apabila hasil uji kemiripan melebihi 25% (duapuluh lima persen) terhadap 1 (satu) dokumen/primary source (tidak termasuk daftar pustaka, kemiripan kalimat yang lebih dari 3% (tiga persen), maka Pimpinan PT / Ketua Tim PAK PTS secara substansi harus memberikan pendapat ada tidaknya indikasi plagiasi.

Submitted to Universitas Diponegoro
Student Paper

VOL. 12, NO. 9, MAY 2017
ARPN Journal of Engineering and Applied Sciences
©2006-2017 Asian Research Publishing Network (ARPN). All rights reserved.
www.arpnjournals.com
ISSN 1819-6638

ABSTRACT
Genetic polymorphism of glutamate-cysteine ligase (GCLC) could lead the changes in GCLC enzyme activities. These changes could affect glutathione synthesis allowing the reduction of glutathione level. Furthermore, the decrease of glutathione level would change the phenotype and lead to the lack of defense against virus diseases. The aim of this study was to determine the relationship between genetic polymorphism of the -129C/T promoter region in glutamate-cysteine ligase subunit gamma (GCLC) gene with glutathione plasma level in pulmonary tuberculosis patients. A prospective cohort study was conducted to study this association. The samples were obtained from the center of health care community (ARPN) and Ujung Bay Hospital, Makassar, Indonesia in accordance with the inclusion and exclusion criteria. The consecutive sampling technique was accomplished based on the order of arrival of the patient. Analysis of genetic polymorphism and glutathione level in pulmonary tuberculosis patients was performed. The results of study indicated the genetic polymorphism of GCLC was increased by 11% in genotype CC whereas in genotype CT was decreased by 12%. According to the results, the polymorphism of GCLC gene were associated with glutathione level in pulmonary tuberculosis patients.

Keywords: pulmonary tuberculosis, genetic polymorphism, glutamate-cysteine ligase, glutathione

All Sources

Match 1 of 1

Submitted to Universitas Diponegoro	100%
Submitted to Universitas Diponegoro	82%
www.arpnjournals.com	13%
An Yanizatul, R. Susan.	5%
Submitted to Universitas Diponegoro	5%
Submitted to Coventry University	5%

Exclude Sources

CONTOH KASUS-1

Submitted to Universitas Diponegoro

VOL. 12, NO. 9, MAY 2017
ARPN Journal of Engineering and Applied Sciences
©2006-2017 Asian Research Publishing Network (ARPN). All rights reserved.
www.arpnjournals.com
ISSN 1819-6638

ABSTRACT
Genetic polymorphism of glutamate-cysteine ligase (GCLC) could lead the changes in GCLC enzyme activities. These changes could affect glutathione synthesis allowing the reduction of glutathione level. Furthermore, the decrease of glutathione level would change the phenotype and lead to the lack of defense against virus diseases. The aim of this study was to determine the relationship between genetic polymorphism of the -129C/T promoter region in glutamate-cysteine ligase subunit gamma (GCLC) gene with glutathione plasma level in pulmonary tuberculosis patients. A prospective cohort study was conducted to study this association. The samples were obtained from the center of health care community (ARPN) and Ujung Bay Hospital, Makassar, Indonesia in accordance with the inclusion and exclusion criteria. The consecutive sampling technique was accomplished based on the order of arrival of the patient. Analysis of genetic polymorphism and glutathione level in pulmonary tuberculosis patients was performed. The results of study indicated the genetic polymorphism of GCLC was increased by 11% in genotype CC whereas in genotype CT was decreased by 12%. According to the results, the polymorphism of GCLC gene were associated with glutathione level in pulmonary tuberculosis patients.

Keywords: pulmonary tuberculosis, genetic polymorphism, glutamate-cysteine ligase, glutathione

All Sources

Match 1 of 1

www.arpnjournals.com	13%
An Yanizatul, R. Susan.	5%
Submitted to Universitas Diponegoro	5%
Submitted to Coventry University	5%
Submitted to B.S. Abdurrahman Wahid (Gusab) State Islamic University of Sunan Kalijaga	4%
Submitted to Asia Pacific University of Technology and Innovation	4%

Exclude Sources

Feedback Studio interface showing a document analysis report. The document title is "Service Quality Effect of Satisfaction and the Impact on Tourism Loyalty (The Touris...". The report shows a word count of 6257 and a page count of 1 of 9. The document content includes the following text:

IOSR Journal of Business and Management (IOSR-JBM)
 e-ISSN: 2278-487X, p-ISSN: 2319-7668, Volume 16, Issue 11, Feb-VI (Nov. 2014), PP 01-09
www.iosrjournals.org

issuu.com
 Internet Source

IOSR-JBM - Issuu Issuu company logo Issuu Close Stories Discover Categories Issuu Store Sign up Become a Publisher Become a Publisher Publish Read Stories Discover Categories Issuu Store Sign up Log in **IOSR Journal of Business and Management (IOSR-JBM) e-ISSN: 2278-487X, p-ISSN: 2319-7668, Volume 19, Issue 5, Ver. 1 (May. 2017), PP 23-33** www.iosrjournals.org Impact of Service Quality and Customer Satisfaction on Customer

In this study the data used in the form of primary data obtained the results of questionnaires. While the analysis of the data used in the form of descriptive analysis and analysis of simple and multiple linear regression. Based on the results of this research is that (1) quality of service and a significant positive effect on tourist satisfaction in integrated tourism Trans Studio Bandung. That is good service quality can increase the confidence rising on the quality of services offered, with the optimum service quality satisfaction of tourists will increase by itself, (2) quality of service and a significant positive effect on loyalty Tourists in integrated tourism Trans Studio Bandung. This means that service quality also has a strategic role in shaping wharizona loyalty. A tourist will be loyal to a tourist attraction if tourism is well able to meet their needs, (3) Tourist satisfaction and a significant positive effect on loyalty Tourists in integrated tourism Trans Studio Bandung. This means that if a tourist was satisfied with the services received, the loyalty will be formed.

Key Words: Quality of Service, Guest Satisfaction, Loyalty Tourist.

The interface also displays a table of sources:

Source	Percentage
issuu.com (Internet Source - 3 urls)	19%
de.slideshare.net (Internet Source)	18%
www.slideshare.net (Internet Source)	18%
Submitted to Academia... (Student Papers - 3 papers)	15%
Submitted to STIE Kes... (Student Papers - 4 papers)	4%
Submitted to University...	3%

Page: 1 of 9 | Word Count: 6257 | Text-only Report | High Resolution On

CONTOH KASUS-2

= artikel orang lain, di jurnal yang sama (IOSR-JBM)



= artikel penulis pertama, submit di Jurnal EJBM



= artikelnnya orang lain di Jurnal yang lain

CONTOH KASUS-3: YANG WAJIB DILAMPIRKAN DI REPOSITORY ADALAH: HASIL TEST YANG LENGKAP, BUKAN HALAMAN TERAKHIR SAJA

Service Quality Effect of Satisfaction and the Impact on
Tourism Loyalty (The Tourism Survey in Integrated tourist
area of Trans Studio Bandung)

ORIGINALITY REPORT

49%

SIMILARITY INDEX

36%

INTERNET SOURCES

8%

PUBLICATIONS

29%

STUDENT PAPERS

MATCH ALL SOURCES (ONLY SELECTED SOURCE PRINTED)

19%

★ [issuu.com](#)

Internet Source

Document Viewer

Turnitin Originality Report

Processed on: 12-Apr-2019 4:01 PM WIB

ID: 1111001100

Word Count: 6257

Submitted: 1

Similarity by Source	
Similarity Index	
Internet Sources	36%
Publications	8%
Student Papers	29%

49%

Service Quality Effect of Satisfaction and th...
By Ananta Budhi Danurdara

[include quoted](#) [include bibliography](#) [excluding matches < 5 words](#) [download](#) [refresh](#) [print](#)

mode: [quickview](#) [\(classic\)](#) [report](#)

16% match (Internet from 22-Jul-2016)

<http://de.slideshare.net>

11% match (student papers from 23-Jan-2018)

[Submitted to Academic Library Consortium on 2018-01-23](#)

1% match (Internet from 12-Mar-2019)

<http://repository.unpes.ac.id>

1% match (student papers from 16-Sep-2018)

[Submitted to STIE Kesuma Negara Blitar on 2018-09-16](#)

1% match (Internet from 03-Mar-2015)

<http://www.persawala.com>

Hasil Test Kemiripan

1. Tidak menggunakan similarity plagiarism resmi
2. Exclude artikel terlalu besar (meragukan)
3. Hasil similarity plagiarism terlalu tinggi (diatas 25% dan Primary resource Maksimal 3%)
4. Self Plagiarism (karil dipublish di 2 jurnal berbeda)

Kesesuaian antara Pendidikan Terakhir, Karya Ilmiah dan Bidang Ilmu Penugasan Jabatan



Tabel 14. Matriks Keterkaitan Bidang Ilmu S3, Bidang Ilmu Karya Ilmiah dengan Bidang Ilmu Penugasan Profesor.

No	Bidang Ilmu Karya Ilmiah Sebelum S3	Pendidikan S3	Bidang Ilmu Karya Ilmiah Setelah S3	Bidang Penugasan Profesor	Keterangan	Kesimpulan
1	A	A	A	A	Bidang ilmu karya ilmiah sebelum S3 dan pendidikan S3 sesuai dengan karya ilmiah dan bidang ilmu penugasan	Dapat disetujui untuk menjadi Profesor sesuai bidang ilmunya
2	A*	A	A*	A*	Bidang ilmu karya ilmiah sebelum S3, karya ilmiah, dan bidang ilmu penugasan serumpun dengan pendidikan S3	Dapat disetujui untuk menjadi Profesor sesuai bidang ilmu penugasan *)
3	A	A	B	A	Bidang ilmu karya ilmiah sebelum S3, pendidikan S3, dan bidang ilmu penugasan sesuai, tetapi karya ilmiah tidak sesuai dengan rumpun ilmu	Ditolak untuk menjadi Profesor
4	A	A	B	B	Bidang ilmu karya ilmiah sebelum S3 dan pendidikan S3 sesuai, tetapi tidak sesuai dengan karya ilmiah dan bidang ilmu penugasan	Ditolak untuk menjadi Profesor
5	A	B	B	B	Bidang ilmu karya ilmiah sebelum S3 tidak sesuai dengan pendidikan S3, tetapi pendidikan S3, karya ilmiah dan bidang ilmu penugasan sesuai	Dapat disetujui untuk menjadi Profesor sesuai bidang ilmunya dengan syarat harus menambah angka kredit bidang penelitian sesuai dengan angka kredit yang tercantum dalam SK jabatan terakhir
6	A	B	A	A	Bidang ilmu karya ilmiah sebelum S3, karya ilmiah dan bidang ilmu penugasan tidak	Ditolak untuk menjadi Profesor

No	Bidang Ilmu Karya Ilmiah Sebelum S3	Pendidikan S3	Bidang Ilmu Karya Ilmiah Setelah S3	Bidang Penugasan Profesor	Keterangan	Kesimpulan
					sesuai dengan pendidikan S3	
7	A	B	C	A atau B atau C	Bidang ilmu karya ilmiah sebelum S3, tidak sesuai dengan pendidikan S3, karya ilmiah, juga tidak sesuai bidang ilmu penugasan usulan Profesor	Ditolak untuk menjadi Profesor
8.	A	B	D	D	D merupakan interrelasi keilmuan antara A dan B menjadi suatu paradigm baru untuk memecahkan persoalan bangsa dan negara	Disetujui untuk menjadi Profesor

*) apabila dapat menunjukkan publikasi internasional bereputasi yang serumpun dengan pendidikan akhir yang ditempuhnya dengan merujuk pada ketentuan yang berlaku.

SARAN-SARAN PADA PENGUSUL Lektor Kepala dan Profesor

1. Karil yang diusulkan jangan terlalu lama
2. Pilihlah karil yang diusulkan berkualitas baik
 - a. Substansi artikel (isu, referensi 60% Jurnal dan 5 tahun terakhir)
 - b. Kualitas Penerbit (Hindari IPBC, Eropa Timur)
 - c. Kualitas Jurnal (Hindari IPBC, Eropa Timur)
 - d. JIF Journal untuk syarat khusus diatas: 0.10
 - e. Similarity plagiarism
 - f. Penulis pertama atau dua (optimalkan nilai)

3. Lakukan segera jika ada kekurangan (klarifikasi)
(Prinsip senangkan penilai dgn data yg lengkap)
 - a. Jurnal bereputasi (dukung data dgn print screen dari scimago dan data author di scopus)
 - b. Lengkapi dengan submit, penilaian reviewer, accepted (CA)
4. Sebelum SK LK atau Profesor keluar, terus publikasi di Jurnal Terakreditasi atau JIB, mengantisipasi jika kekurangan nilai.
5. Ringkasan Desertasi: Caver, lembaran Pengesahan, Isi Ringkasan/abstrak dan daftar isi.

ALAMAT URL PENTING UNTUK JURNAL

<https://pak.kemdikbud.go.id/portalv2/contoh-peer-review/>

<https://pak.kemdikbud.go.id/portalv2/contoh-hasil-test-similaritas/>

<https://sinta.kemdikbud.go.id/logins>

<https://www.scopus.com/authid/detail.uri?authorId=57196357415>

<https://www.scimagojr.com/journalrank.php>

<http://sinta.ristekbrin.go.id/journals?q=&search=1&sinta=1>

<https://predatoryjournals.com/journals/>

A stack of US dollar bills is on the left, and a dark wooden house-shaped object is on the right. The text "Terima Kasih" is written in a dark red, cursive font across the center.

Terima Kasih

Sumber lain:

Panduan SilaDikti PO PAK 2019

Materi Sosialisasi dari Tim PAK Dikti dan LL Dikti

